

ESPECIFICACIONES: Walkie Rider

Características	1	Fabricante		Doosan
	2	Modelo		BWR33S-7
	3	Tipo de energía		AC Electrico
	4	Tipo de operador		Walkie/Rider Pallet
	5	Tipo de neumático (accionamiento/carga/rueda)	D/L/C	Poliuretano
	6	Ruedas (x = impulsadas)		1x, 2/2
	7	Capacidad de carga	lbs (kg)	6500 (3000)
Peso	8	Centro de carga	in (mm)	24 (600)
	9	Peso de servicio (sin batería)	lbs (kg)	1898 (860)
	10	Carga del eje: rueda motriz	lbs (kg)	3002 (1360)
	11	Carga del eje: rueda de carga	lbs (kg)	5518 (2500)
	12	Peso de la batería	lbs (kg)	662 (300)
Chasis	13	Dimensiones de los neumáticos impulsores	in (mm)	10 x 4 (250 x 100)
	14	Dimensiones de la rueda de carga	in (mm)	3.22 x 6.81 (82 x 173)
	15	Dimensiones de la rueda giratoria	in (mm)	5 x 2.24 (127 x 57)
	16	Espacio libre al suelo en el centro de la distancia entre ejes	in (mm)	1.06 (27)
	17	Distancia entre ejes	in (mm)	58.7 (1491)
	18	Ascensor	in (mm)	5.31 (135)
Dimensiones	19	Altura máxima de la horquilla	in (mm)	8.66 (220)
	20	Altura de la manija de control (máx.)	in (mm)	54.09 (1374)
	21	Altura de la palanca de control (mín.)		40.98 (1041)
	22	Altura de horquilla bajada	in (mm)	3.22 (82)
	23	Longitud total	in (mm)	84.37 (2143)
	24	Longitud hasta la cara de la horquilla	in (mm)	36.33 (923)
	25	Ancho promedio	in (mm)	36.85 (936)
	26	Horquillas: Largo x Ancho x Grosor	in (mm)	48 x 9 x 2 (1220 x 230 x 55)
	27	Ancho total de la horquilla	in (mm)	27 (685)
	28	Ancho de pasillo recomendado (paleta de 40 x 48)	in (mm)	92.24 (2343)
	29	Radio de giro: exterior mínimo	in (mm)	81.5 (2070)
Performance	30	Velocidad de viaje: cargado / descargado	mph (kph)	6.8 (10.9)
	31	Velocidad de elevación: cargado / descargado	ft/s (m/s)	1.2/1.6 (.03/.04)
	32	Velocidad de descenso: cargado / descargado	ft/s (m/s)	2.0/1.8 (.05/.045)
	33	Conector de batería - Cable - Posición	in	SB175 Red/18/B
	34	Altura del rodillo de la batería	in	6.5
	35	Tamaño del compartimento de la batería (785 x 335 x 803)	in	30.9 x 13.2 x 31.61
	36	Freno de servicio		Electro-Magnetico
	37	Control de tracción		AC
	38	Control de dirección asistida		AC

Walkie Rider Pallet

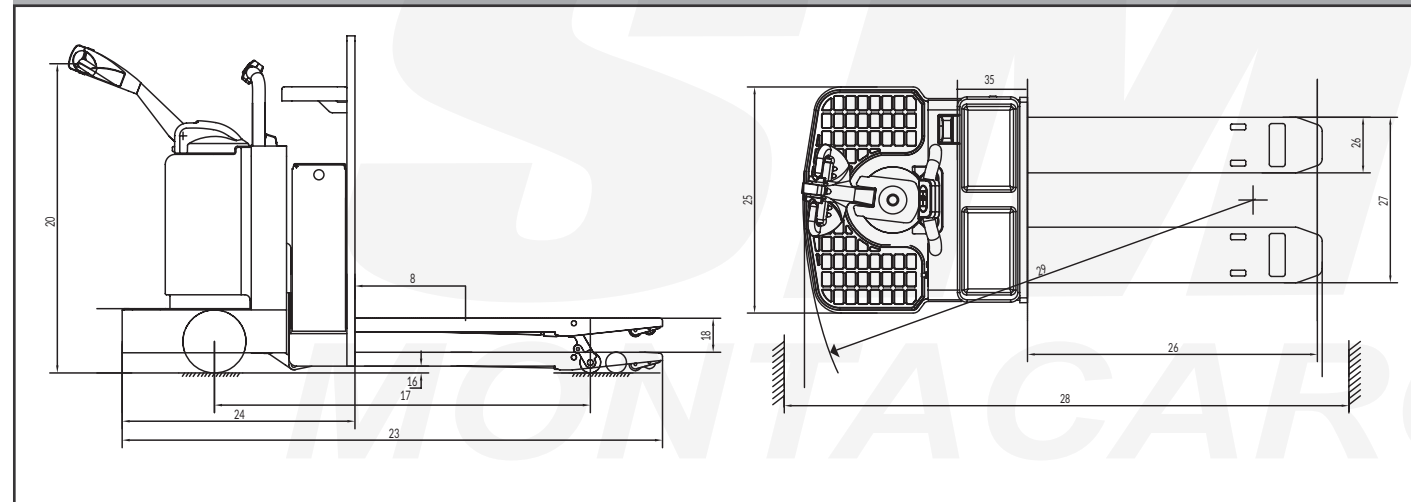

PSCBW70912



Montacargas Walkie Eléctrico

BWS17S / BW23S / BWR33S - 7

Capacidad de 1,700 a 3,300 kgs.



Especificaciones: Walkie Stacker

Características	1	Fabricante	Doosan
	2	Modelo	BWS17S-7
	3	Tipo de energía	Electrico
	4	Tipo de operador	Walkie Stacker
	5	Capacidad de carga	lbs (kg) 3300 (1500)
	6	Tipo de neumático (accionamiento / carga / rueda)	D/L/C Poliuretano
	7	Ruedas (x = impulsadas)	F/R 1 x, 1/2
	8	Centro de carga	in (mm) 24 (600)
	9	Distancia entre ejes	in (mm) 57.4 (1460)
Peso	10	Peso total en servicio (sin batería) Mástil de 130 "(3300)	lbs (kg) 2163 (980)
	11	Carga del eje: cargado (delantero / trasero)	lbs (kg) 2582/3200 (1170/1450)
	12	Carga del eje: descargado (delantero / trasero)	lbs (kg) 1037/331 (470/150)
	13	Peso de la batería	lbs (kg) 441 (200)
Chasis	14	Compuesto de neumáticos	Poliuretano
	15	Dimensiones de los neumáticos impulsores	in (mm) 10 x 3 (250 x 70)
	16	Dimensiones de la rueda de carga	in (mm) 3.23 x 6.81 (82 x 173)
	17	Dimensiones de la rueda giratoria	in (mm) 5 x 2.4 (127 x 57)
Dimensiones	18	Altura del mástil bajada: mástil de 130 "(3300)	in (mm) 90 (2295) STD
	19	Altura de elevación del mástil	in (mm) 130 (3300) STD
	20	Altura de la manija de control (máx.)	in (mm) 51.18 (1300)
	21	Altura de la palanca de control (mín.)	in (mm) 26.38 (670)
	22	Altura de la horquilla más baja	in (mm) 2 (50)
	23	Longitud total	in (mm) 76.96 (1955)
	24	Longitud hasta la cara de las horquillas	in (mm) 34.56 (878)
	25	Ancho total: patas de base ajustables (diámetro interno mínimo / máximo)	in (mm) 44.96 / 60.31 (1142 - 1532)
	26	Dimensiones de la horquilla	in (mm) 1.6 x 4 x 42 (40 x 100 x 1070)
	27	Ancho total de la horquilla (mín. / Máx.)	in (mm) 35.43 - 51.18 (900 - 1300)
	28	Claridad del piso	in (mm) 1.10 (28)
Performance	29	Patatas de base ajustables (D.I. mín. / Máx.)	in (mm) 35 - 51 (889 - 1295)
	30	Radio de giro	in (mm) 65.6 (1640)
	31	Freno de servicio	Electro-Magnetico
	32	Velocidad de viaje: cargado / descargado	mph (kph) 3.6/3.7 (5.8/6)
	33	Lift Speed: Loaded/Unloaded	fps (mps) .52 (.16) / .82 (.25)
	34	Lowering Speed: Loaded/Unloaded	fps (mps) 1.2 (.37) / 1.1 (.34)
	35	Voltaje de la batería Capacidad nominal: K ₅	V/Ah 24/200
	35	Compartimento de la batería: Tamaño de la bandeja desplegable (775 x 252 x 300)	in 30.51 x 9.94 x 11.81
	37	Tipo de control	24 AC

Walkie Stacker

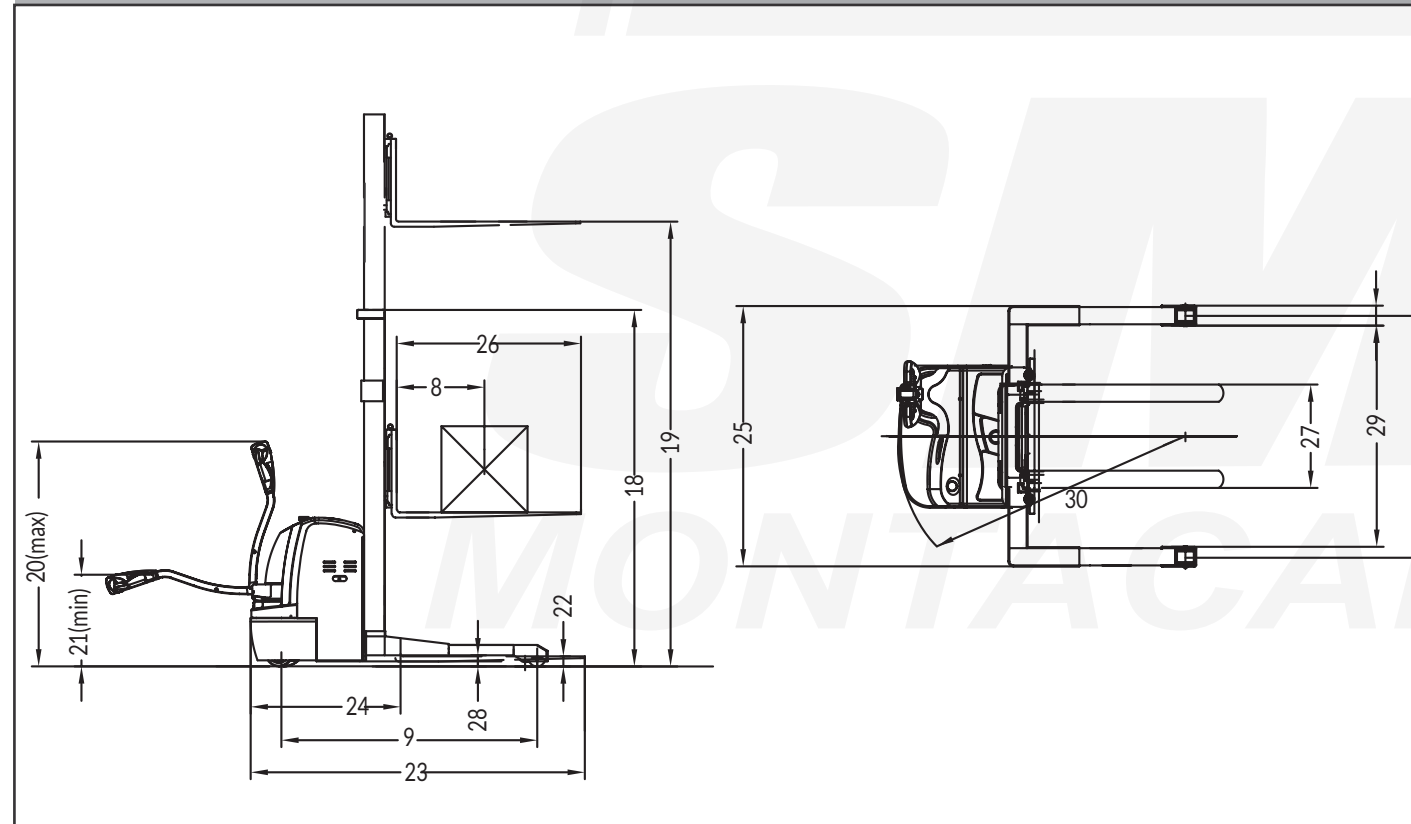

Especificaciones: Walkie Pallet

Características	1	Fabricante	Doosan
	2	Model	BW23S-7
	3	Tipo de energía	AC Electrico
	4	Tipo de operador	Walkie Pallet
	5	Tipo de neumático (propulsor / carga / rueda (opcional))	D/L/C Poliuretano
	6	Ruedas (x = impulsadas) (2 ruedas opcionales)	1 x (2 OPT) / 2
	7	Capacidad de carga	lbs (kg) 4500 (2045)
	8	Centro de carga	in (mm) 24 (600)
	9	Peso de servicio (sin batería) 48 "Horquillas	lbs (kg) 993 (450)
Peso	10	Carga del eje: cargado (delantero / trasero)	lbs (kg) 3200 / 2582 (1450/1170)
	11	Carga del eje: descargado (delantero / trasero)	lbs (kg) 331 / 1037 (150/470)
	12	Peso de la batería	lbs (kg) 375 (170)
	13	Dimensiones de los neumáticos impulsores	in (mm) 10 x 3 (250 x 70)
Chasis	14	Dimensiones de la rueda de carga	in (mm) 3.22 x 6.81 (82 x 173)
	15	Dimensiones de las ruedas giratorias (opcional)	in (mm) 5 x 2.24 (127 x 57)
	16	Distancia entre ejes	in (mm) 52.40 (1331)
	17	Altura máxima de la horquilla	in (mm) 7.95 (202)
Dimensiones	18	Altura de la manija de control (máx.)	in (mm) 48.4 (1230)
	19	Altura de la palanca de control (mín.)	in (mm) 30.7 (780)
	20	Altura de horquilla bajada	in (mm) 3.23 (82)
	21	Longitud total	in (mm) 69.88 (1775)
	22	Longitud hasta la cara de la horquilla	in (mm) 21.85 (555)
	23	Ancho promedio	in (mm) 30.51 (775)
	24	Horquillas (espesor x ancho x largo)	in (mm) 2 x 7 x 48 (54 x 180 x 1220)
	25	Ancho total de la horquilla	in (mm) 27 (685)
	26	Claridad del piso	in (mm) 1.10 (28)
	27	Ancho de pasillo recomendado (paleta de 40 x 48)	in (mm) 84.05 (2135)
	28	Ascensor	in (mm) 4.72 (120)
Performance	29	Radio de giro: exterior mínimo	in (mm) 64.96 (1650)
	30	Velocidad de viaje: cargado / descargado	mph (kph) 3.6/3.7 (5.9/6)
	31	Velocidad de elevación: cargado / descargado	ft/s (m/s) 1.78/1.98 (.045/.05)
	32	Velocidad de descenso: cargado / descargado	ft/s (m/s) 1.98/1.78 (.05/.045)
	33	Freno de servicio	Electro-Magnetico
	34	Conector de batería: Cable - Posición	V/Ah SB175 Red/18/B
	35	Tamaño del compartimento de la batería: ancho x largo x alto (648 x 190 (218) x 584)	mm 25.5 x 7.5 x 23 / 25.5 x 8.6 x 23
	36	Controlador de tracción	AC

Walkie Pallet

