



## Tugger

Capacidad de remolque 4,500 kgs.

*BWT45S-7*



## Center Control Rider

Capacidad 3,000 kgs.

*BWC33S-7*



# Acerca de Doosan

## Un Nombre Para Estar Orgulloso



Doosan Way es un conjunto único de valores y filosofía corporativos que ha guiado nuestro crecimiento. Es una filosofía de gestión sistemática para sustentar a Doosan y aumentar nuestra ventaja competitiva en el futuro. El Camino Doosan consta de dos partes clave: el Credo Doosan y un sistema de negocios distintivo.

### El Credo de Doosan

Una visión resuelta, el Doosan Credo unifica a nuestros empleados en todo el mundo, proporcionando la dirección en la que marchamos juntos hacia el futuro. Nuestra aspiración compartida es ser un líder global que proporciona productos y servicios de clase mundial en los que los empleados, clientes, accionistas y otros usuarios de patinetas pueden confiar y enorgullecerse. Doosan Credo otorga la mayor importancia a las personas, la integridad, la innovación y la entrega. valor para nuestros clientes y socios.

### El sistema empresarial eficaz

Nuestro sistema empresarial principal se compone de recursos humanos, ejecución de estrategias y gestión financiera. A través del sistema, implementamos nuestra "Estrategia 2G", manifestación de nuestra convicción de que nuestro negocio solo puede crecer a través del crecimiento de nuestra gente, multiplicando los resultados comerciales. El sistema de negocios de Doosan respalda la cultura orientada al rendimiento de Doosan y allana el camino para el crecimiento y el desarrollo continuos.

### Cultivar personas

El curso de liderazgo de Doosan, Doosan Leadership Institute (DLI), fortalece el desempeño laboral mientras enseña a los aprendices el estilo Doosan. El DLI es un espacio de aprendizaje y crecimiento que se da cuenta y desarrolla continuamente nuestra filosofía de "Las personas son el futuro". El propósito del DLI es crear una organización que desarrolle líderes globales.



# Vehículos Industriales Doosan

## Importante actor global en el negocio de soporte de infraestructura con una orgullosa herencia

Con una orgullosa historia que se remonta a 1937, cuando comenzamos como Chosun Machinery, Doosan Industrial Vehicle se ha convertido en el fabricante de maquinaria más grande de Corea, desempeñando un papel de liderazgo en el desarrollo de la industria en Corea.

Hoy somos una empresa global. Operamos plantas a gran escala y subsidiarias de ventas tanto en casa como en el extranjero y mantenemos una red operativa que se extiende por continentes.

### **Comprometidos con la innovación**

Seguimos comprometidos con el avance de las nuevas tecnologías y el desarrollo de personas talentosas, lo que nos coloca para responder de manera eficaz a los rápidos cambios que tienen lugar en el siglo XXI. Nuestra misión es fortalecer nuestro posicionamiento global y convertirnos en el líder de la industria en el futuro.

### **Comprometidos con nuestros clientes**

Estamos comprometidos con nuestros clientes, brindándoles productos superiores y excelentes servicios para acompañarlos.

### **Nuestra promesa**

Doosan Industrial Vehicle será el socio con el que puede contar, poniendo siempre en primer lugar nuestro compromiso con usted.

### **Máquinas premiadas**

Actualmente, Doosan tiene varios premios de exportación, diseño y seguridad, incluidos cuatro premios de la Forklift Truck Association por Excelencia en Diseño.



# Le da más "estándar"

El tractor de arrastre BWT45S-7 cuenta con una capacidad de remolque de 5,000 kgs para mantener la productividad en movimiento. Doosan incluye muchas características estándar que son opcionales en productos de la competencia.

- La dirección asistida es estándar, lo que facilita la dirección y aumenta la productividad.
- Una luz estroboscópica ámbar trabaja se den cuenta del montacargas mientras se mueve por el almacén. r hace que los compañeros de
- Sistema de control de transmisión de CA para una mayor eficiencia operativa y menos mantenimiento.
- Los rodillos de la batería y las puertas laterales dobles permiten la instalación y extracción de la batería por ambos lados.
- Un medidor de horas / BDI estándar realiza un seguimiento del estado de carga y el tiempo de funcionamiento de la batería.
- La seguridad y la comodidad del operador se mejoran con un tapete acolchado sobre un piso suspendido que aplica automáticamente el freno cuando el operador sale del montacargas.



## Ciclo de picking total

30%

Caminando



La categoría de caminar incluye caminar entre el portaequipajes y el maletero, envolver elásticos, pesar y otras tareas fuera del montacargas.

40%

Manipulación de productos

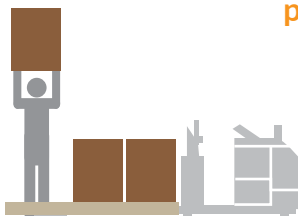

La manipulación de productos incluye tareas de recogida y carga.

30%

Conduciendo

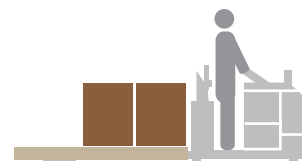

La conducción incluye tanto el posicionamiento en el pasillo como el transporte hacia y desde el punto de distribución.



**BWC33S-7 Center Control Rider**

## Seguridad y productividad

Doosan BWC33S-7 Center Control Rider puede hacer que la preparación de pedidos sea más segura y productiva.

Al colocar el compartimiento del operador en el centro del montacargas, su operador se encuentra en un entorno más seguro y protegido.

Esta ubicación central también coloca la carga detrás del operador durante el transporte, lo que proporciona una vista sin obstáculos en la dirección de avance.

El operador está más cerca del palet, lo que ahorra pasos y aumenta la velocidad de recogida.

- La dirección asistida electrónica reduce la fatiga y facilita mucho las maniobras en espacios reducidos.
- La tabla del piso cargada por resorte absorbe los golpes y aplica el freno cuando el operador sale a cualquier lado del montacargas.
- El modo de control de costa electrónico se puede seleccionar con un interruptor en el tablero. La activación de Coast Control permite que el montacargas se detenga por inercia mientras el operador recoge un artículo y lo coloca en el palé, realizando un picking rápido y productivo con un movimiento suave.

El Center Control Rider BWC33S-7 puede funcionar como transportador y selector de pedidos de bajo nivel, liberando equipos más costosos.

### Tecnología que funciona

Los controladores de estado sólido de Curtis proporcionan una aceleración suave y un control direccional perfecto. Su función de frenado regenerativo agrega energía a la batería para mejorar la eficiencia.



### Potencia y rendimiento

Con CA Power, se beneficiará de una aceleración más rápida, más torque, mayor eficiencia y menores costos de mantenimiento debido al diseño sin escobillas.



### Información en tiempo real

Los vehículos de almacén con motor Doosan vienen de serie con un contador de horas/ indicador de descarga de la batería para realizar un seguimiento de las horas utilizadas y reservar la energía de la batería de un vistazo.



# Tugger **BWT**

## Ergonomic Handle

Reduce la fatiga del operador.

## Dirección asistida

Reduce el esfuerzo de dirección hasta en un 90%.

## Contador de horas / BDI

Tugger viene de serie con un medidor de horas/indicador de descarga de la batería para realizar un seguimiento de las horas utilizadas y reservar la energía de la batería de un vistazo.

## Coast Control

El control de costos es un modo de preparación de pedidos que permite que el montacargas descienda una distancia corta para colocar el palé detrás del operador al manipular el producto.

## Rueda estabilizadora

Ayuda a estabilizar al operador y la carga en giros y paradas repentinas.

## Puertas de entrada/salida de batería doble

Para cargar y descargar una batería de repuesto desde cualquier lado.

## Bandeja de almacenamiento de batería magnética

Ofrece un almacenamiento práctico y accesible para aquellos artículos imprescindibles que ayudan a hacer el trabajo.

## Luz intermitente (opcional)

Alerta a otros sobre su presencia.

## Compartimiento de almacenaje

Práctico compartimiento para almacenamiento apartado.



## Escalón de plataforma baja

0.04 in (250 mm) Facilita la entrada y salida del montacargas.

## Tarima con sensor de operador

Apaga el montacargas y aplica el freno cuando el operador sale del montacargas.

## Entarimado flotante suspendido

El suelo acolchado de uretano ofrece una comodidad superior al operador.



## Enganche (opcional)

Enganche de ojo Enganche de pincel Enganche automático



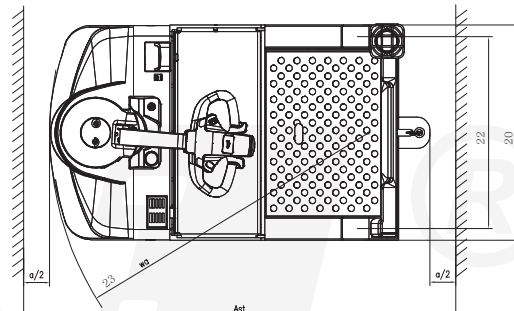
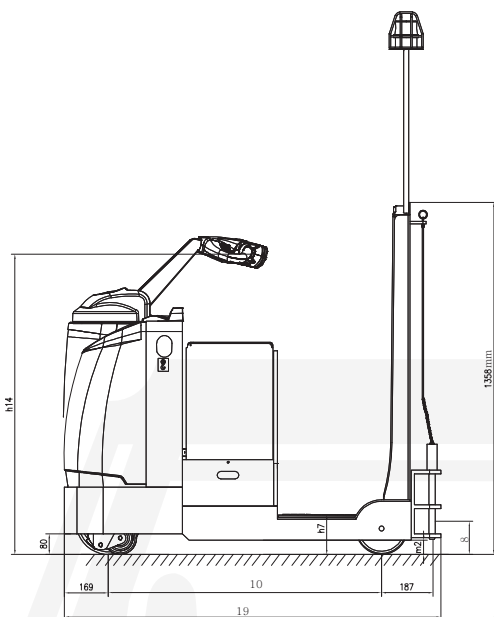

## Especificaciones

Características		
1	Modelo	BWT45S-7
2	Tipo de potencia	Eléctrico
3	Tipo de operador	De Pie
4	Capacidad de remolque	lbs (kg) 9920 (4500)
5	Tipo de neumático (delantero/trasero)	D/T Poliuretano/Poliuretano
6	Ruedas (x=impulsadas)	D/T 1 x, 2/2
7	Peso nominal de tracción (60 minutos nominal)	lbs (kg) 242 (110)
8	Altura del centro de la barra de tiro	in (mm) 5 (128)
9	Tiro máx. de la barra de tracción	lbs (kg) 661 (300)
10	Distancia entre ejes	in (mm) 41.5 (1054)
Peso		
11	Peso de servicio total (con batería)	lbs (kg) 2204 (1000)
12	Carga por eje: cargado (delantero/trasero)	lbs (kg) 1278 (580)
13	Carga por eje: descargado (delantero/trasero)	lbs (kg) 926 (420)
14	Peso de la batería	lbs (kg) 1232 (559)
Chasis		
15	Compuesto de neumáticos	Poliuretano
16	Tamaño del neumático (delantero)	in (mm) 10 x 3 (250 x 80)
17	Tamaño del neumático (trasero)	in (mm) 7.9 x 2 (200 x 50)
18	Ruedas adicionales	in (mm) 5 x 2.4 (127 x 57)
Dimensiones		
19	Longitud total	in (mm) 56 (1422)
20	Ancho promedio	in (mm) 32.7 (830)
21	Claridad del piso	in (mm) 2 (51)
22	Ancho de pasillo	in (mm) 65.7 (1670)
Performance		
23	Radio de giro	in (mm) 48.6 (1235)
24	Freno de servicio	Electro-Magnético
25	Velocidad de viaje: cargado/descargado	mph (kph) 5.6/8.7 (9/14)
26	Pendiente superable: cargado/descargado	% 4/20
27	Capacidad del motor de accionamiento	kW 4
28	Capacidad nominal de voltaje de la batería: K5	V/Ah 24/560
30	Tamaño del compartimento de la batería (780 x 335 x 625)	in 30.7 x 13 x 24.6

\* Las especificaciones y dimensiones de los montacargas pueden cambiar sin previo aviso para mejorar la calidad, y las imágenes que se muestran en este catálogo pueden diferir de las reales.

# Center Control Rider **BWC**

## Mango ergonómico

Reduce la fatiga del operador.

## Power Steering

Reduce el esfuerzo de dirección hasta en un 90%.

## Contador de horas/BDI

El conductor con control central viene de serie con un contador de horas/indicador de descarga de la batería para realizar un seguimiento de las horas utilizadas y reservar la energía de la batería de un vistazo.

## Coast Control

Coast Control es un modo de preparación de pedidos que permite que el montacargas recorra una distancia corta para colocar el palé detrás del operador cuando manipula el producto.

## Rueda estabilizadora

Ayuda a estabilizar al operador y la carga en giros y paradas repentinas.

## Puertas de entrada/salida de batería doble

Para cargar y descargar una batería de repuesto desde cualquier lado.

## Bandeja de almacenamiento de batería magnética

Ofrece un almacenamiento práctico y accesible para aquellos artículos imprescindibles que ayudan a hacer el trabajo.

## Luz intermitente (opcional)

Alerta a otros sobre su presencia para operaciones más seguras.

## Interruptores de elevación/descenso

Permite la función de elevación y descenso en cualquier lado mientras mira hacia atrás para entrar y salir de la paleta.



## Compartimiento de almacenaje

Práctico compartimiento para almacenamiento apartado.



6.3 in (160mm)

## Escalón de plataforma baja

0.04 in (250 mm) Facilita la entrada y salida del montacargas.

## Tarima con sensor de operador

Apaga el montacargas y aplica el freno cuando el operador sale del montacargas.

## Entarimado flotante suspendido

El suelo acolchado de uretano ofrece una comodidad superior al operador.





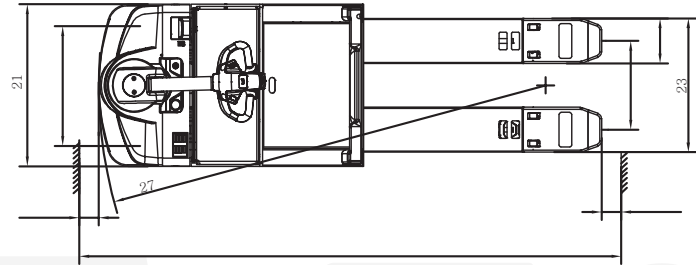
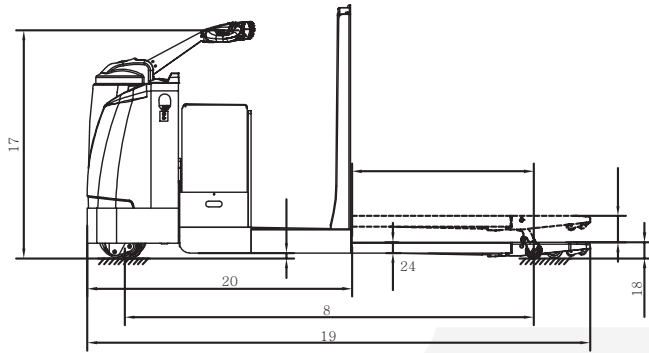

## Especificaciones

Características		
1	Modelo	BWC33S-7
2	Tipo de potencia	Eléctrico
3	Operator type	De Pie
4	Capacidad de carga	lbs (kg) 6600 (3000)
5	Tipo de llanta	D/L/C Poliuretano
6	Ruedas (x = impulsadas)	D/T 1 x, 2/2
7	Centro de carga	in (mm) 24 (600)
8	Distancia entre ejes	in (mm) 83.3 (2115)
Peso		
9	Peso de servicio total	lbs (kg) 1984 (900)
10	Carga por eje: cargado (delantero/trasero)	lbs (kg) 2624/5975 (1190/2710)
11	Carga por eje: descargado (delantero/trasero)	lbs (kg) 1455/529 (660/240)
12	Peso de la batería	lbs (kg) 1232 (559)
Chasis		
13	Compuesto de neumáticos	Poliuretano
14	Tamaño del neumático (delantero)	in (mm) 10 x 3 (250 x 80)
15	Tamaño del neumático (trasero)	in (mm) 3.23 x 6.81 (82 x 173)
16	Ruedas adicionales	in (mm) 5 x 2.4 (127 x 57)
Dimensiones		
17	Altura de la palanca de control en la posición de conducción (min/max)	in (mm) 42/54 (1070/1370)
18	Altura de horquilla reducida	in (mm) 3.2 (82)
19	Longitud total	in (mm) 101 (2570)
20	Longitud hasta la cara de las horquillas	in (mm) 53 (1350)
21	Ancho promedio	in (mm) 32.4 (823)
22	Dimensiones de la horquilla	in (mm) 2 x 9 x 48 (55 x 230 x 1220)
23	Ancho total de la horquilla	in (mm) 27 (685)
24	Claridad del piso	in (mm) 1 (27)
Performance		
25	Radio de giro	in (mm) 90 (2290)
26	Freno de servicio	Electro-Magnético
27	Velocidad de viaje: cargado/descargado	mph (kph) 3.6/3.7 (8/8.5)
28	Velocidad de viaje: cargado/descargado	fps (mps) 0.08/0.1 (0.025/0.035)
29	Velocidad de descenso: cargado/descargado	fps (mps) 0.1/0.1 (0.03/0.03)
30	Pendiente superable: cargado/descargado	% 8/20
31	Capacidad del motor de accionamiento	kW 2.2
32	Capacidad del motor de elevación	kW 1.5
33	Capacidad nominal de voltaje de la batería: K5	V/Ah 24/560
34	Tamaño del compartimento de la batería (780 x 335 x 625)	in 30.7 x 13 x 24.6

\* Las especificaciones y dimensiones de los montacargas pueden cambiar sin previo aviso para mejorar la calidad, y las imágenes que se muestran en este catálogo pueden diferir de las reales.

# Productos Complementarios

Doosan fabrica una amplia gama de productos de calidad que utilizan la última tecnología y características de seguridad.

Los montacargas de almacén de Doosan brindan una excelente movilidad y un mayor retorno de su inversión en comparación con unidades más grandes y costosas.

Combinados con nuestros montacargas eléctricos, GLP y diésel, los montacargas de almacén de Doosan aportarán eficiencia a su operación, aumentando su productividad general.

## Montacargas - Operador Sentado



4 Ruedas, Gas LP - Llantas Cushion  
Capacidad de 1,500 - 3,200 kgs.



4 Ruedas, GAS LP/Diesel - Llantas Neumáticas  
Capacidad de 1,500 - 18,000 kgs.



3 Ruedas, Eléctrico - Llantas Cushion  
Capacidad de 1,500 a 2,000 kgs.



4 Ruedas, Eléctrico - Llantas Cushion  
Capacidad de 1,500 - 3,500 kgs.













## Pasillo Angosto



Montacargas Pantograph Reach  
Capacidad de 1,800 a 2,000 kgs.



Tugger

Cuadro de aplicación						
Transportar	 Hand Pallet HPT	 Walkie Pallet BW	 Rider Pallet BWR	 Tugger BWT	 Center Control Rider BWC	 Contrabalanceado Eléctrico 3 Llantas Cushion 4 Llantas Cushion
		 Walkie Stacker BWS	 Walkie Reach Stacker BWP	 Reach Truck BRP		
Almacenamiento/ Apilamiento						
Transporte de personal				 Stock Chase BSC	 Personnel Carrier BUV	 Burden Carrier BBC

### Montacargas de Almacén



Hand Pallet  
Capacidad de 2,800 kgs.



Walkie Pallet  
Capacidad de 3,300 kgs.



Rider Pallet  
Capacidad de 4,000 kgs.



Walkie Stacker  
Capacidad de 1,700 kgs.



Walkie Reach Stacker  
Capacidad de 1,700 kgs.



Burden Carrier  
Capacidad de 2,200 a 3,300 kgs.



Personnel Carrier  
Capacidad de 300 kgs.



Stock Chaser  
Capacidad de 500 kgs.



Center Control Rider

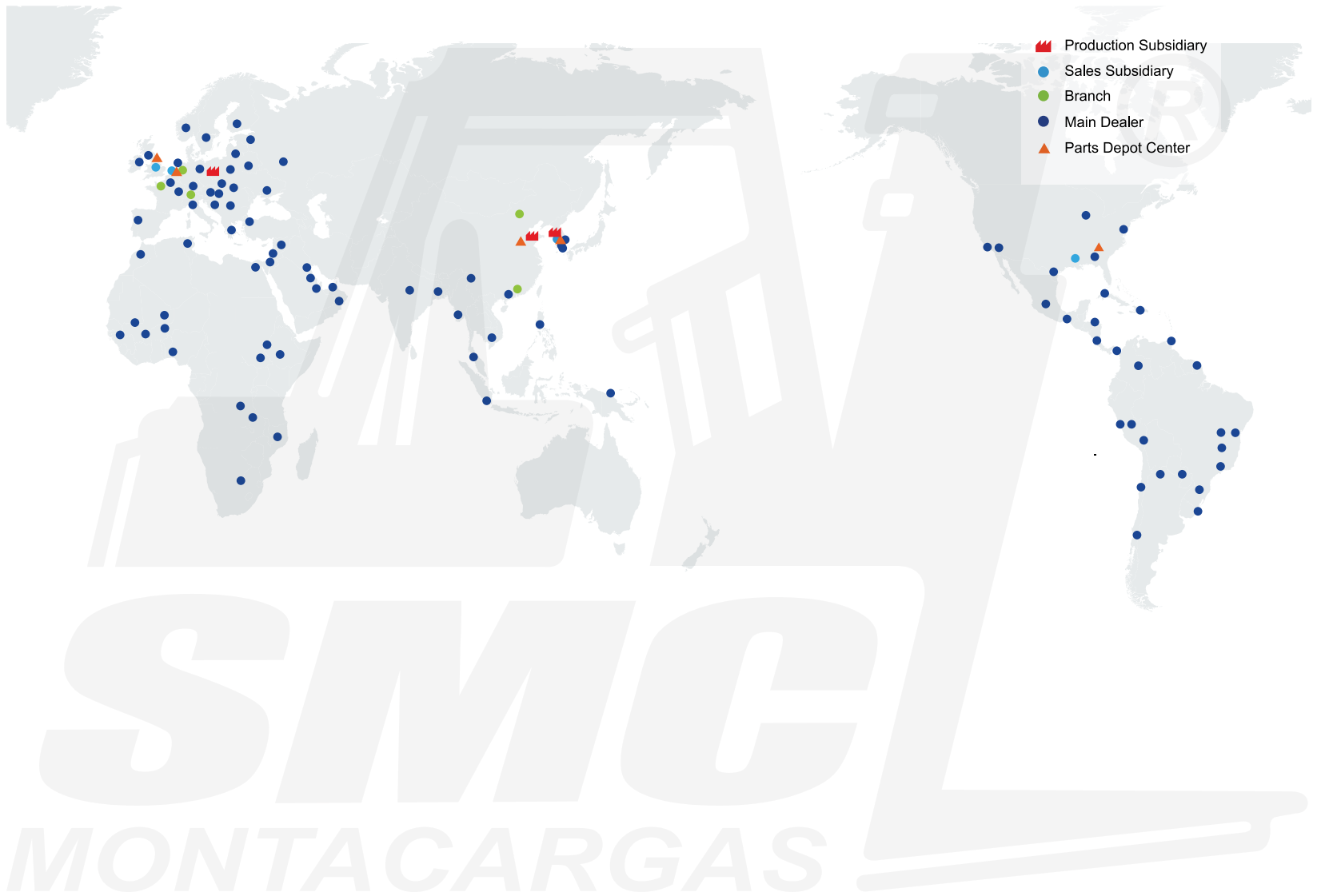

Doosan Corporation.  
[www.doosan.com](http://www.doosan.com)

AUTHORIZED DEALER

Atenco # 21, Col. Industrial La Perla, Naucalpan,  
 Estado de México, México. CP 53340  
 Tel. ( 55 ) 5371 3300  
[www.doosan.mx](http://www.doosan.mx)



PSCG25N7-V1