



Personnel Carrier

Capacidad: 300 kgs

BUV03S-7

Stock Chaser

Capacidad: 500 kgs

BSC05S-7

Burden Carrier

Capacidad: 2,300 - 2,800 kgs

BBC23/28S-7





**We Are Doosan.
Respected Name,
Strong Ties,
Reliable Products.**

Doosan, fundada en 1896, se ha convertido en una corporación multifacética que emplea a más de 38,000 personas en 33 países diferentes. Este grupo diverso de personas altamente capacitadas ha ayudado a que Doosan tenga una presencia dominante en el mercado global.

Doosan ofrece una amplia gama de productos y servicios para satisfacer las necesidades de los consumidores. Estamos involucrados en el desarrollo de plantas de generación de energía y desalinización, grandes proyectos de construcción, desarrollo de motores y fabricación de equipos de construcción.

Doosan comenzó a producir montacargas hace casi 50 años y hoy es un actor mundial de éxito en la industria de manipulación de materiales. Ofrecemos más de 140 modelos, producidos en cuatro plantas de fabricación con una producción total de más de 400,000 unidades.

Nuestro objetivo es ofrecer productos simples, potentes y de rendimiento mejorado, mientras ayudamos a los clientes a lograr sus resultados finales. Hemos ganado numerosos premios de diseño de tecnología que nos han permitido expandir nuestra influencia en todo el mundo para incluir una red de más de 400 distribuidores en más de 100 países.

Doosan sigue dedicado a su enfoque de proporcionar a los clientes productos de manipulación de materiales fiables y rentables para satisfacer sus numerosas necesidades operativas.

BUV03S-7 PERSONNEL CARRIER



Mueve a las personas de forma rápida y segura.

El transporte de personal Doosan BUV03S-7 trasladará a las personas de forma rápida y segura a su destino con carga o un pasajero.

- Un sistema Curtis de 24 voltios proporciona una potencia suave y eficiencia energética.
- El respaldo del asiento abatible y el reposapiés trasero crean un asiento adicional para el pasajero.
- El medidor de horas / BDI estándar realiza un seguimiento del tiempo de funcionamiento y del estado de carga de la batería.
- 4 baterías de ciclo profundo de 6 voltios y un cargador incorporado son estándar.
- Amplia plataforma trasera para herramientas u otra carga.
- Neumáticos blandos y sólidos para una tracción y una conducción cómoda.

El BUV03S-7 de Doosan ahorrará tiempo y dinero al transportar personas y carga rápidamente de forma segura y económica.



BSC05S-7 STOCK CHASER



La preparación de pedidos es fácil.

Ideal para la preparación de pedidos y el traslado de materiales, el Stock Chaser BSC05S-7 es una solución económica para sus necesidades de manipulación de materiales. Doosan mantiene su costo bajo al incluir muchas funciones populares sin cargo adicional.

Características estándar.

- Escalera de 4 escalones que permite el acceso al segundo o tercer nivel de recogida.
- Respaldo y rodilleras para que el operador se sienta cómodo y productivo.
- Contador de horas/BDI para realizar un seguimiento del tiempo de funcionamiento y el estado de carga de la batería.
- Un portapapeles proporciona un fácil acceso para pedir boletos para la comodidad del operador.
- El controlador Curtis de 24 voltios es un estándar de la industria, confiable y fácil de diagnosticar.

El Stock Chaser BSC05S-7 también se puede personalizar con las siguientes opciones:

- Escalera de 6 escalones para elegir a niveles aún más altos.
- Se agregó Head Light para iluminar las áreas más oscuras cuando necesario.
- Los neumáticos de doble dirección añaden estabilidad.
- Opciones de enganche para adaptarse a los requisitos de su aplicación.

BBC23/28S-7 BURDEN CARRIER



Mueva cargas pesadas de manera eficiente.

Los Burden Carrier modelo BBC23/28S-7 de Doosan, están diseñados para mover personas y cargas pesadas de manera eficiente y segura a través de entornos de fabricación y almacén. El controlador Curtis de 48 voltios proporciona la aceleración suave y la maniobrabilidad necesarias para entregar la carga a tiempo. Un sistema de freno doble le brinda la potencia de frenado necesaria para cargas pesadas. La dirección asistida estándar facilita la conducción y la columna de dirección inclinable se ajusta para adaptarse cómodamente a operadores de cualquier tamaño.

- El paquete de luces estándar mejora la visibilidad para el operador y otros.
- Una plataforma de carga de acero puede soportar el castigo de cargas pesadas repetidas.
- Un asiento de pasajero estándar aumenta la versatilidad y funcionalidad.
- Una luz estroboscópica ámbar opcional avisa a todos de la presencia del montacargas.
- Los rieles laterales y la puerta trasera opcionales ayudarán a contener la carga en el área de carga.

Los Burden Carrier modelo BBC23/28S-7 de Doosan son una solución rentable para cualquier almacén o planta que necesite mover cargas pesadas.



Personnel Carrier **BUV**

Dirección de la barra de la manija

Sencilla y precisa.

Luz de cabeza (opcional)

Para una visibilidad óptima.

Contador de horas/ Indicador de descarga de batería

Mantiene al operador informado sobre la capacidad de reserva de la batería y los intervalos de mantenimiento.

Freno de mano de estacionamiento

Freno de mano de mano accionado por resorte convenientemente ubicado.

Asiento ancho y cómodo

Acomoda a operadores de todos los tamaños.

Neumáticos sólidos blandos

Proporciona la tracción necesaria y una conducción cómoda.

Escalón de plataforma baja

Facilita la entrada y salida del montacargas.

7.9 in
(200mm)

Cargador incorporado de 24 V/20 amperios

Las baterías se cargan fácilmente en cualquier tomacorriente de 110 voltios.

Controlador Curtis

Estándar de la industria, confiable y fácil de diagnosticar.



Respaldo plegable

Funciona como asiento para un pasajero trasero.

Plataforma de almacenamiento grande

Transporta carga de manera eficiente.

Reposapiés trasero

Área segura y cómoda para el pasajero trasero.



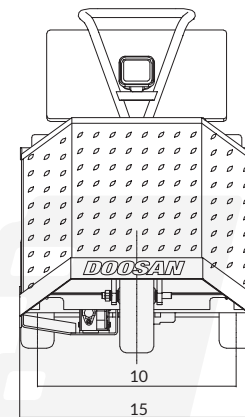
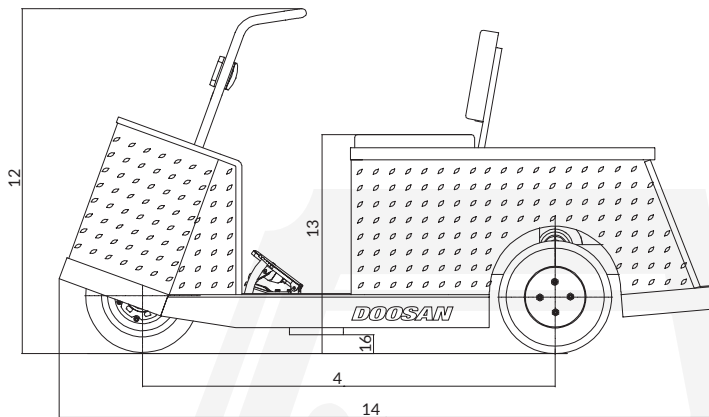

Especificaciones

Características		
1	Modelo	BUV03S-7
2	Capacidad de carga	lb (kg) 660 (300)
3	Capacidad de remolque	lb (kg) 2200 (1000)
4	Distancia entre ejes	in (mm) 63 (1600)
Peso		
5	Peso de servicio (con batería)	lb (kg) 1036 (470)
6	Carga por eje: descargado (delantero / trasero)	lb (kg) 343/683 (160/310)
Chasis		
7	Llantas	Elastic Solid
8	Tamaño de los neumáticos: delantero/trasero	in (mm) 15x4.5x8
9	Número de ruedas delanteras traseras (x = ruedas motrices)	1/2X
10	Banda de rodadura trasera	in (mm) 26 (662)
Dimensiones		
11	Altura del mango de dirección	in (mm) 45.2 (1150)
12	Altura total	in (mm) 45.2 (1150)
13	Seat height	in (mm) 28.7 (730)
14	Longitud total	in (mm) 86.2 (2190)
15	Ancho promedio	in (mm) 30.7 (780)
16	Claridad del piso	in (mm) 2.5 (63)
Performance		
17	Radio de giro	in (mm) 72.8 (1850)
18	Velocidad de desplazamiento: cargado / descargado	mph (kmh) 8.70/4.97 (14/8)
19	Max. distancia de viaje (una por una sola carga)	mile 19.9 (32)
20	Max. pendiente ascendente: cargado / descargado	% 15/15
21	Potencia del motor de accionamiento	kW 3.2
22	Voltaje de la batería	V/Ah 24/217
23	Tamaño del compartimento de la batería	in (mm) 10.7x28.8x15.1 (273x734x385)

* Las especificaciones y dimensiones de los montacargas pueden cambiar sin previo aviso para mejorar la calidad, y las imágenes que se muestran en este catálogo pueden diferir de las reales.

Stock Chaser **BSC**

Volante de dirección especialmente diseñado

Permite el acceso sin obstáculos a la plataforma de almacenamiento desde la posición del operador.

Respaldo/Rodillera

Mejora la comodidad del operador.

Contador de horas/ Indicador de descarga de la batería

Mantiene al operador informado de la capacidad de reserva de la batería y los intervalos de mantenimiento.

Interruptor de presencia del operador

Apaga el montacargas y aplica el freno cuando el operador abandona el montacargas.

Pedal de freno/acelerador

Permite viajar y frenar con un pedal.

Cargador incorporado

Las baterías se cargan fácilmente en cualquier tomacorriente de 110 voltios.

Controlador Curtis

Regula las velocidades de desplazamiento y permite un diagnóstico de mantenimiento sencillo.

Storage Compartment

Almacenamiento conveniente para portapapeles o papeleo.

Tapa de cubierta fácil de abrir

Para un acceso conveniente a los componentes internos.

Llantas de dirección dobles

Opcional para clientes que requieran montacargas de cuatro llantas.

Peso del contrapeso

Requerido cuando se selecciona la escalera opcional de 6 escalones.

Escalera de 6 niveles (opcional)

Permite subir a un nivel superior.
* Escalera de 4 peldaños (estándar).



Enganche (opcional)

Enganche de ojo

Enganche de pincel

Enganche automático



Luz de cabeza (opcional)

Para una visibilidad óptima.

Luz intermitente (opcional)

Alerta a otros sobre su presencia para operaciones más seguras.

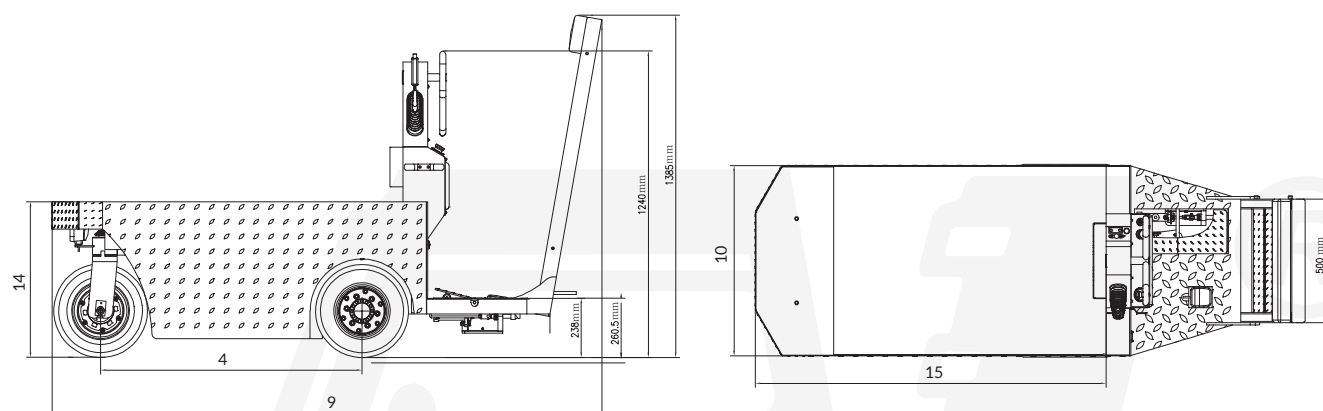

Especificaciones

Características		
1	Moodel	BSC05S-7
2	Capacidad de carga	lb (kg) 992 (450)
3	Capacidad de remolque	lb (kg) 4850 (2200)
4	Distancia entre ejes	mm (in) 41.5 (1055)
Peso		
5	Peso de servicio (con batería)	lb (kg) 1234 (560)
Chasis		
6	Llantas	Sólida Elástica
7	Tamaño de los neumáticos: delantero/trasero	in (mm) 15x4.5x8
8	Número de ruedas delanteras traseras (x = ruedas motrices)	in (mm) 1/2X
Dimensiones		
9	Longitud total	in (mm) 87.5 (2224)
10	Ancho promedio	in (mm) 30.3 (770)
11	Altura total	in (mm) 54.4 (1381)
12	Claridad del piso	in (mm) 3 (75)
13	Altura máxima de la escalera	in (mm) 110.8 (2815)
14	Altura de la cubierta	in (mm) 24.7 (627)
15	Tamaño de la cubierta	in (mm) 56.0 x 30.3 (1420 x 770)
Performance		
16	Radio de giro	in (mm) 50.4(1280)
17	Max. pendiente ascendente- cargado/descargado	% 6/10
18	Voltaje de la batería	V/Ah 24/225
19	Potencia del motor de accionamiento	kW 3.2
20	Tamaño del compartimento de la batería	in (mm) 29.9x10.6x14.9(760x270x380)

* Las especificaciones y dimensiones de los montacargas pueden cambiar sin previo aviso para mejorar la calidad, y las imágenes que se muestran en este catálogo pueden diferir de las reales.

Burden Carrier **BBC**

Perilla giratoria

Para una maniobrabilidad más sencilla en espacios reducidos.

Columna de dirección ajustable

Para comodidad del operador.

Borde contorneado

No solo se ve bien, sino que elimina los bordes afilados y fortalece la carrocería del montacargas.

Gancho de remolque

Permite remolcar cargas de hasta 4,400kgs.



Paquete de luz completo

- Faros y luces traseras
- Indicador direccional
- Luz de marcha atrás para seguridad y visibilidad.

Llantas neumáticas en BBC23S-7 Llantas sólidas elásticas

Proporciona la tracción necesaria y una conducción cómoda.

Sistema de frenos

El freno de tambor hidráulico trasero garantiza la potencia de frenado con cargas pesadas.

Rieles laterales y puerta trasera (opcional)

Ayuda a contener cargas al detenerse y girar.

Dos compartimentos para pasajeros

El compartimento grande y espacioso proporciona comodidad para dos.



Suspensión de resorte

Brinda comodidad en superficies rugosas (solo BBC23S-7).



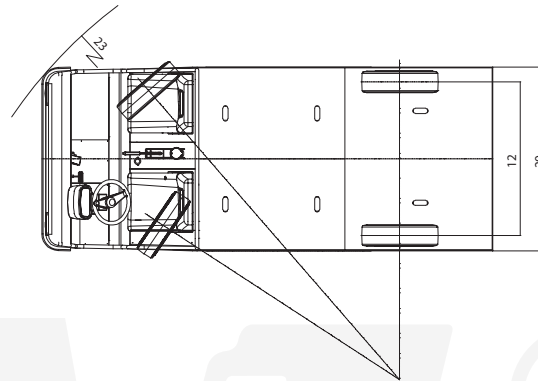
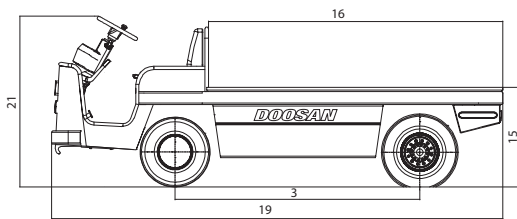

Especificaciones

Características			
1	Modelo		BBC23-7 BBC28-7
2	Capacidad de carga	lb (kg)	4400 (2000) 6600 (3000)
3	Distancia entre ejes	in (mm)	63 (1600) 59 (1500)
Peso			
4	Peso de servicio (con batería)	lb (kg)	3200 (1450) 2870 (1300)
5	Carga por eje: cargado- delantero/trasero	lb (kg)	2345/5172 (1104/2346) 2149/6228 (975/2825)
6	Carga por eje: descargado- delantero/trasero	lb (kg)	1490/1706 (676/774) 1300/1565 (590/710)
Chasis			
7	Llantas		Neumático Sólido
8	Tamaño de los neumáticos: delantero		6.00-9-10 Pr 460 x 127 x 266.7
9	Tires size - rear		6.50-10-10 Pr 457 x 127 x 308
10	No. de ruedas delanteras/traseras (x = ruedas motrices)		2/2X 2/2X
11	Banda de rodadura: delantera	in (mm)	42.5 (1080) 36.2 (920)
12	Banda de rodadura trasera	in (mm)	42.1 (1070) 36.4 (925)
Dimensiones			
13	Altura del asiento / altura del soporte	in (mm)	31.5(800) 30.3(770)
14	Altura de acoplamiento	in (mm)	19.7(500) 15.7(400)
15	Altura de carga, descargada	in (mm)	29.5(750) 24.4(620)
16	Longitud de la superficie de carga	in (mm)	78.7(2000) 78.7(2000)
17	Sobresalir	in (mm)	24.8(630) 30.3(770)
18	Ancho de la superficie de carga	in (mm)	49.2(1250) 43.3(1100)
19	Longitud total	in (mm)	126(3200) 124(3150)
20	Ancho promedio	in (mm)	49.2(1250) 43.3(1100)
21	Altura total	in (mm)	50.3(1280) 49.2(1250)
22	Claridad del piso	in (mm)	4.7(120) 3.5(90)
Performance			
23	Turning radius	in (mm)	126(3200) 124(3150)
24	Radio de giro interno	in (mm)	55(1400) 41(1040)
25	Velocidad de desplazamiento: cargado/descargado	mph (kmh)	6.84/8.07(11/13) 5.59/7.46(9/12)
26	Max. pendiente ascendente: cargado/descargado	%	10/20 10/20
27	Tipo de operación		Hidráulica Hidráulica
28	Potencia del motor de accionamiento	kW	3 3
29	Voltaje de la batería	V/Ah	48/330 48/250
30	Tamaño del compartimento de la batería	in (mm)	29 x 16 x 19(740 x 426 x 505) 29 x 16 x 15(740 x 426 x 390)

* Las especificaciones y dimensiones de los vehículos pueden cambiar sin previo aviso para mejorar la calidad, y las imágenes que se muestran en este catálogo pueden diferir de las reales.

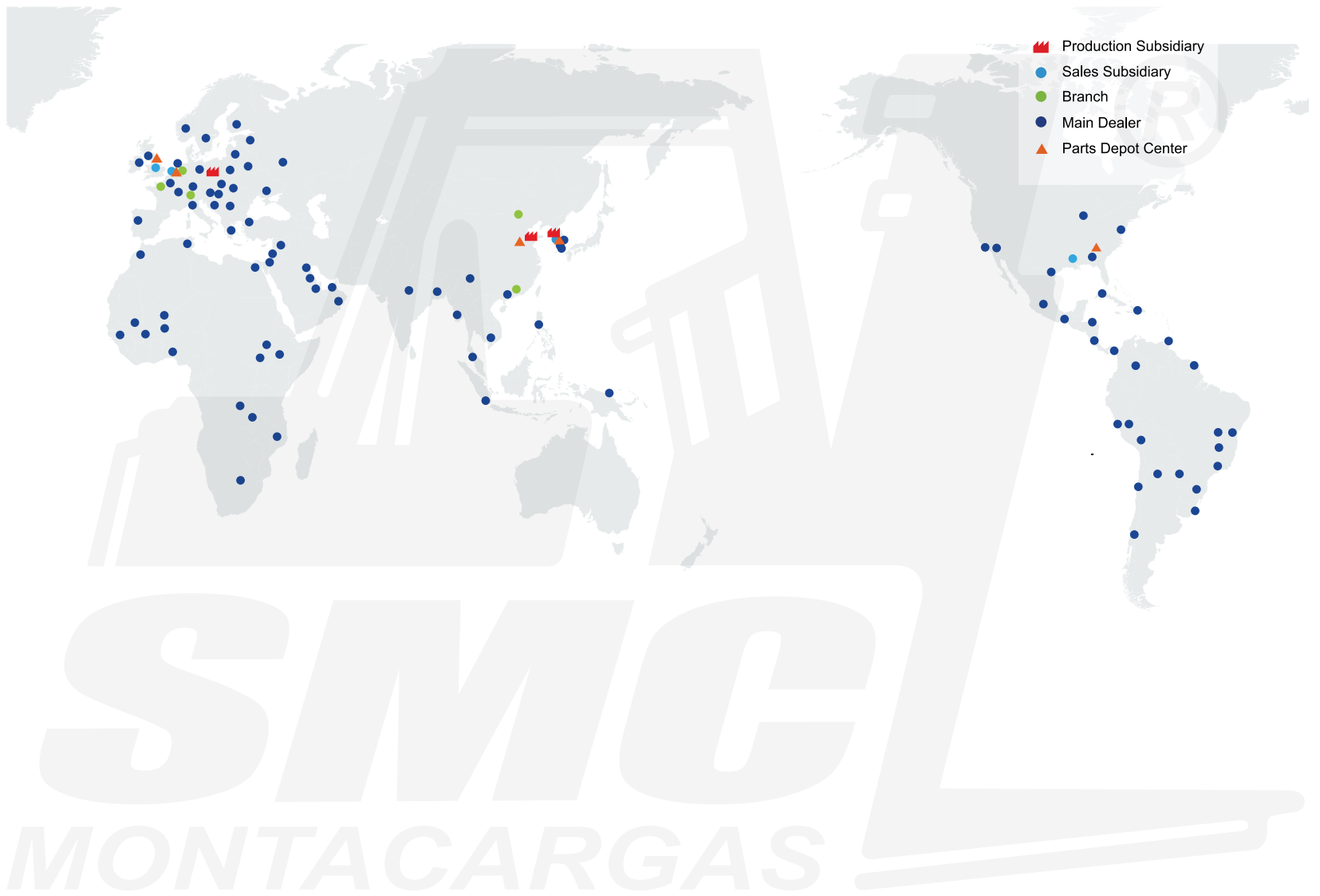

Doosan Corporation.
www.doosan.com

AUTHORIZED DEALER

Atenco # 21, Col. Industrial La Perla, Naucalpan,
 Estado de México, México. CP 53340

Tel. (55) 5371 3300

www.doosan.mx



PSCG25N7-V1