

B15OP-9



Doosan Serie 9
Order Picker de Alto Nivel
Capacidad de 1,500 kgs.



Su Socio Confiable

Descripción general de las características del producto.

Diseño avanzado

El nuevo Order Picker de la serie 9 de Doosan combina características de seguridad innovadoras, un rendimiento superior y una ergonomía cuidadosa, lo que hace que la operación de su almacén sea más segura y eficiente.

Seguridad inteligente

- Alineación direccional automática (tecla activada)
- Freno de mano electromagnético
- Control de elevación/descenso proporcional de CA
- Sensores de proximidad de altura y descenso
- Puerta lateral de seguridad con función de bloqueo electrónico
- Bloqueo de seguridad de la puerta lateral de la batería y la cubierta del cofre
- Doosan GSS (Guardian Stability System)
 - > Control de velocidad de conducción
 - > Control de velocidad en curvas
- Mástil rígido de alta estabilidad
- Sensor de holgura de cadena
- Botón de parada de emergencia
- Alarma de retroceso

Productividad y comodidad excepcionales

- Iluminación LED y ventiladores de operador de alto rendimiento
- Dirección asistida eléctrica
- Tres modos de viaje
- Selector de altura previa
- Mástil de visión amplia
- Velocidades de desplazamiento y elevación de primer nivel
- Excelente comodidad para el operador
 - > Plataforma del operador acolchada de gran tamaño
 - > Puerto USB y fuente de alimentación
 - > Mango de control diseñado ergonómicamente
 - > Complementos de conveniencia para el operador para escáneres, portavasos y portavasos





Fiabilidad excepcional

- Todos los controladores AC Curtis
- Motores Prestolite probados en la industria
- Motor de dirección Schabmuller
- Unidad de accionamiento ZF confiable
- Neumático Stellana Drive de alta resistencia y ruedas de carga

Facil mantenimiento

- Puertas de servicio de amplia apertura sin herramientas
- Campana de fácil acceso
- Sensor de holgura de la cadena de elevación
- Fácil acceso a los neumáticos de conducción
- Conector de carga rápida
- Fácil acceso a la bomba hidráulica, el motor de transmisión y los componentes de la dirección
- Intervalos de mantenimiento extendidos (2.500 horas de cambios de aceite hidráulico)

Características opcionales

- Pantalla transparente de policarbonato
- Ventiladores de refrigeración de operador doble
- Luces de seguridad delanteras/traseras
- Paquetes de congelador/baja temperatura
- Extintor de incendios
- Estroboscopio azul

Seguridad primero

Estabilidad y control

Diseño de mástil rígido
Los operadores pueden recoger sin preocupaciones gracias al diseño del mástil excepcionalmente estable.

Maniobre pasillos estrechos rápida y fácilmente. Presentamos el nuevo Order Picker de alto nivel de Doosan, equipado con "Smart-Tec".

Mástil estable y plataforma del operador

Los canales de mástil de gran rigidez permiten al operador trabajar con comodidad y confianza, aumentando la productividad.

Sensores de proximidad de altura y descenso

- Monitorea la velocidad de elevación/descenso para minimizar el impacto al llegar al final de los ciclos de elevación y descenso
- Proporciona a los operadores transiciones suaves
- Acumulador hidráulico que ayuda a absorber los golpes

Rodillos de empuje lateral del mástil

Los rodillos laterales colocados estratégicamente minimizan el movimiento lateral de la plataforma.

Tiras de guía de desgaste de riel

Las almohadillas del mástil ayudan a minimizar los movimientos involuntarios hacia adelante/atrás del mástil, mejorando la seguridad y comodidad del operador.

Abrazadera de paleta

- Sostiene el palet de forma segura en su lugar cuando se conecta.
- Se adapta a varios tamaños de larguero central

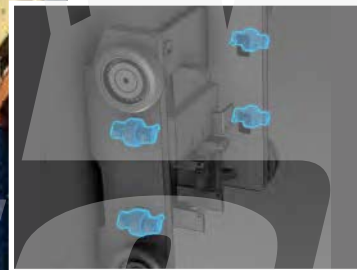

Los sensores "Smart-Tec" monitorean continuamente la velocidad de desplazamiento y la altura de elevación para mantener la máxima productividad y seguridad.

Interbloqueo de seguridad

Las funciones de enclavamiento de seguridad multipunto verifican continuamente los parámetros del camión para garantizar operaciones seguras.

Sensor de holgura de cadena

Si la tensión de la cadena cae fuera de los parámetros de seguridad, todas las funciones están restringidas excepto la plataforma elevadora.

Puerta lateral de seguridad del operador

Si se levanta la puerta lateral de seguridad, se suspenden todas las funciones excepto la bajada.

Interruptor de pie conveniente

Todas las funciones están restringidas y el freno de mano se aplica automáticamente cuando no se presiona el pedal.

Puerta lateral de la batería

El viaje se desactiva cuando la compuerta lateral de la batería no está en su lugar.

Sensores de puerta trasera/cofre

Si los sensores detectan que las puertas están abiertas, todas las funciones del montacargas se desactivan.

Sensores de puerta

Accionamiento de centrado automático

Al arrancar y después de una inactividad prolongada, el sistema de dirección se alinea automáticamente con la dirección de avance para mayor seguridad.

Guía de riel de pasillo estrecho (opcional)

Los rodillos laterales ayudan al vehículo a mantener un desplazamiento recto. Cuando se presiona el rodillo lateral, la rueda motriz se alinea automáticamente en neutral hasta que se sueltan los rodillos laterales.



Desaceleración automática

La velocidad de desplazamiento se reduce automáticamente en función de la altura del mástil y el ángulo de dirección.

Freno de mano electromagnético

Se aplica automáticamente 3 segundos después de que el montacargas se detiene.

Luz de seguridad azul (opcional)

Los peatones reciben una advertencia reflejando la luz azul en ambas direcciones.



Productividad excepcional

La potencia se une al rendimiento

Levantamiento rápido y receptivo

El potente motor de la bomba y el fiable controlador de CA proporcionan velocidades eficientes de elevación y desplazamiento, lo que hace que la preparación de pedidos sea más productiva.



Selector de altura previa

- Preestablecido hasta 8 alturas diferentes
- Se levanta y se detiene automáticamente cuando el operador selecciona la configuración deseada en el teclado

La combinación de potencia superior y control de manejo maximiza el rendimiento y mejora la productividad en una variedad de aplicaciones.

Doosan Order Picker de Alto Nivel
Capacidad de 1,500 kgs.

Visibilidad clara

La disposición del mástil y la colocación de los cilindros se optimizan para asegurar una visión hacia adelante sin obstáculos.

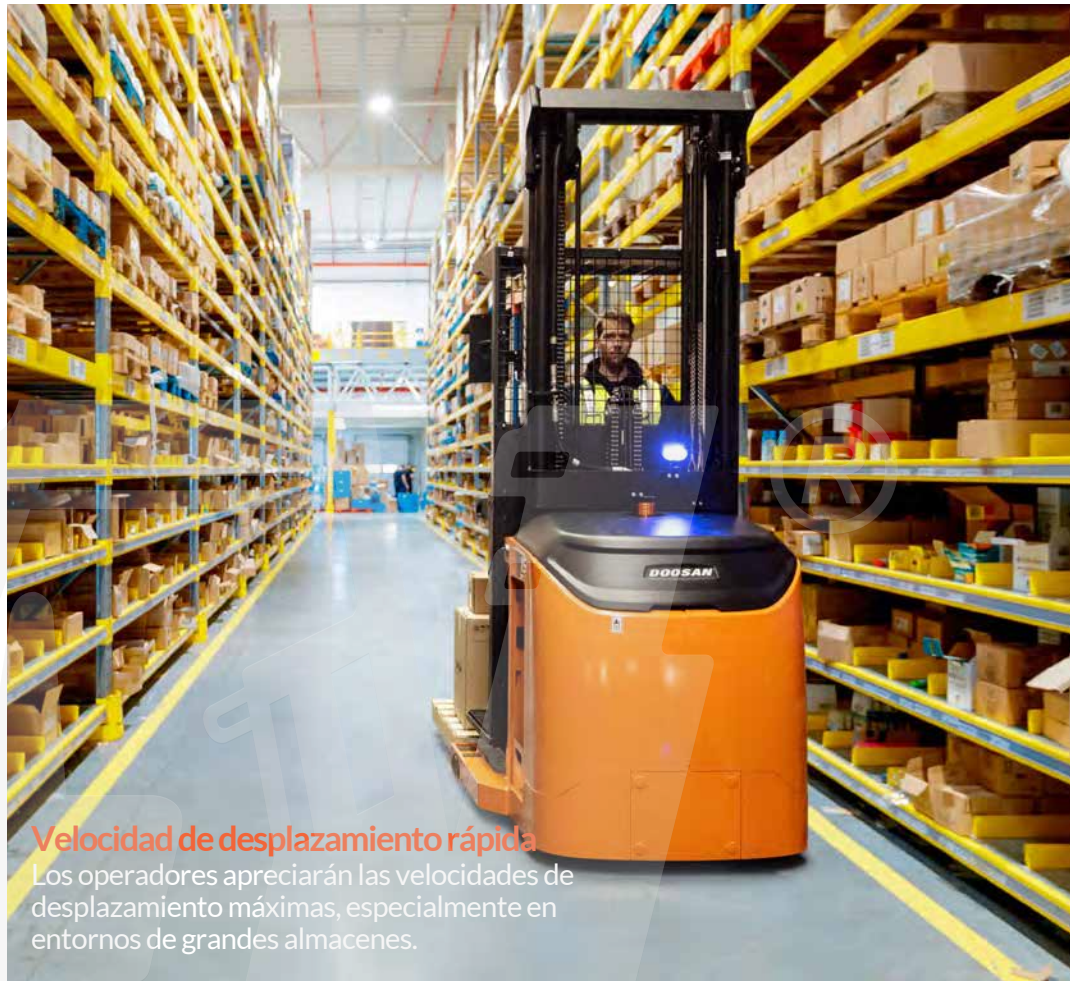

Velocidad de desplazamiento rápida

Los operadores apreciarán las velocidades de desplazamiento máximas, especialmente en entornos de grandes almacenes.



Luces de plataforma LED brillantes

La iluminación del compartimento del operador proporciona una mejor visibilidad incluso en operaciones oscuras.



Disponibile en alturas de mástil de 210 "/ 240" / 273 "o 300"

Comodidad del operador

La clave de la productividad

Conveniencia



Ventiladores de enfriamiento del operador

- Motores de ventilador de alta potencia
- Dirección del ventilador ajustable
- Ventilación inclinada para mejorar el flujo de aire



Fuente auxiliar

- Alimentación USB de 5V
- Toma de corriente de 12V
- Posavasos



Puerto de acceso de carga rápida

El sensor detecta la conexión del cargador y corta la energía al montacargas durante la carga, evitando viajes repentinos.



Amplio almacenamiento

- Compartimento superior para documentos o artículos pequeños
- Compartimento inferior para artículos más grandes



Plataforma de operador espaciosa

- El Order Picker de la serie Doosan 9 ofrece un amplio espacio en el suelo para todos los operadores
- La gran plataforma hace que la recolección sea más segura y conveniente



Iluminación LED

Las luces LED de larga duración proporcionan un mayor brillo en comparación con las luces halógenas.



Barra de accesorios para dispositivos adicionales

- Barras de accesorios en ambos lados
- Portapapeles (opcional)
- Soporte de escáner (opcional)



Pantalla brillante e intuitiva

Proporciona acceso rápido a la configuración de rendimiento ajustable del montacargas.



Mango de control ergonómico

- Diseño y colocación intencionales
- Posición de la mano de 8 grados más natural
- Empuñadura de goma para control antideslizante
- Conducción/Elevación/Bajada/Bocina



Alfombrilla Cushion

- Alfombrilla acolchada que reduce la fatiga al absorber la vibración y el impacto
- Superficie: caucho con patrón antideslizante
- Interior: espuma de PE



Durabilidad insuperable

Diseñado de manera confiable

Intervalos de servicio extendidos

- Filtro de aceite hidráulico: 2,000 hrs.
- Aceite Hidráulico: 2500 hrs.



Motores protegidos y cerrados

- Potentes motores que garantizan la máxima durabilidad
- Con clasificación IP43 y cerrado para una mayor protección contra la suciedad, el polvo y la humedad



Controladores de CA confiables

El controlador de CA con clasificación IP65 está probado en la industria en varios tipos de aplicaciones.



Ruedas de carga duraderas

- Los resistentes neumáticos de poliuretano Stellana superan los requisitos de rendimiento para aplicaciones de servicio pesado
- Proporcionan una excelente resistencia al desgaste
- Diseño atornillado para facilitar el mantenimiento

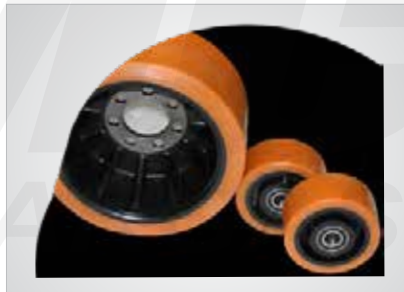

Transferencia ZF

- El engranaje cónico hipoide patentado reduce el calor, el ruido y el desgaste
- Sin necesidad de cambios de aceite adicionales después de su primer servicio



Facilidad de servicio simplificada

Productividad aumentada

Cofre y puerta trasera completamente abierta

Permite un amplio acceso a los componentes principales una vez que se abren las puertas traseras y el cofre superior.



Central Junction Box

Los puertos de la red de área del controlador (CAN), relés y fusibles están centralizados para un acceso conveniente.

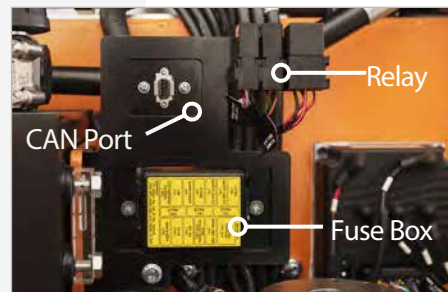

Diagnósticos de fácil visualización

Diagnostique el Selector de pedidos y configure sus parámetros de rendimiento a través de una computadora portátil (no se requieren herramientas especiales).





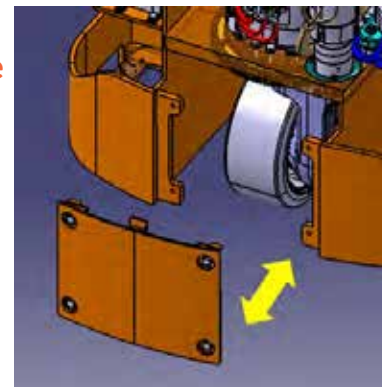

Cubierta de acceso a los neumáticos de transmisión extraíble

Acceso rápido y conveniente al neumático de tracción y al conjunto de tracción.





-  Production Subsidiary
-  Sales Subsidiary
-  Branch
-  Main Dealer
-  Parts Depot Center

SMC

MONTACARGAS



PSCG25N7-V1

AUTHORIZED DEALER

Atenco # 21, Col. Industrial La Perla, Naucalpan,
 Estado de México, México. CP 53340
 Tel. (55) 5371 3300
www.scmcex.com.mx

