



G60S-7 & G70S-7

# Montacargas Serie 7

Llantas Neumáticas

Capacidad de 6,000 a 7,000 kgs.



[www.smc-mex.com.mx](http://www.smc-mex.com.mx)

## Cambiando el juego

# Especificaciones Generales

Características					
1	Modelo			<b>G60S-7</b>	<b>G70S-7</b>
2	Capacidad	En el centro de carga nominal	lb/(kg)	13,500/(6,000)	15,500/(7,000)
3	Centro de carga	Distancia	in/(mm)	24/(600)	24/(600)
4	Tipo de potencia	Eléctrico, Diesel, Gasolina, Gas LP		LPG	LPG
5	Tipo de operador	De pie, conductor sentado		Conductor Sentado	Conductor Sentado
6	Tipo de llanta	C = Cuchion, P = Neumático, E = Sólida		P/E	P/E
7	Ruedas (x = impulsadas)	Número, delantero / trasero		x4/2	x4/2
Dimensiones					
8	Altura máxima de la horquilla	con mástil STD de 2 etapas	in/(mm)	118.1/(3,000)	118.1/(3,000)
9	Elevación libre	con mástil STD de 2 etapas	in/(mm)	8.1/(205)	8.1/(205)
10	Carro de horquilla	Clase ISO		IV	IV
11	Horquillas	Espesor x Ancho x Largo	in/(mm)	2.4x7.1x47.2/(60x180x1,200)	2.4x7.1x47.2/(60x180x1,200)
12		Espacio entre horquillas (Min X Max)	in/(mm)	16.1x80.0/(410x2,032)	16.1x80.0/(410x2,032)
13	Inclinación del mástil	Hacia adelante hacia atrás	deg	15/10	15/10
14	Dimensiones totales	Longitud hasta la cara de la horquilla	in/(mm)	142.4/(3,618)	145.6/(3,697)
15		Ancho	in/(mm)	83.0/(2,108)	83.0/(2,108)
16		Altura de mástil bajado	in/(mm)	98.4/(2,500)	98.4/(2,500)
17		Altura extendida del mástil	in/(mm)	170.1/(4,340)	170.1/(4,340)
18		Altura del techo protector (cabina)	in/(mm)	96.7/(2,455)	96.7/(2,455)
19		Altura del asiento	in/(mm)	57.3/(1,455)	57.3/(1,455)
20	Radio de giro exterior mínimo		in/(mm)	133.1/(3,380)	135.0/(3,380)
21	Constante de momento de carga		in/(mm)	24.9/(632)	24.9/(632)
Actuación					
22	Velocidad	Viajar, cargar / descargar	mph/(kmh)	14.0/14.7/(22.6/23.7)	14.0/14.5/(22.5/23.4)
23		Levantar, cargar / descargar	fpm/(mm/s)	74.8/80.7/(380/410)	74.8/80.7/(380/410)
24		Bajada, carga / descarga	fpm/(mm/s)	96.5/90.6/(490/460)	96.5/90.6/(490/460)
25	Fuerza de tracción	a 1,6 km / h, carga	lb/(kg)	9,396/(4,262)	9,339/(4,236)
26	Trepabilidad	a 1,6 km / h, carga	%	30	26.5
Peso					
27	Pesototal	Descargado	lb/(kg)	19,279/(8,745)	20,779/(9,425)
28	Eje de carga	con carga, delantero / trasero	lb/(kg)	29,277/3,373/(13,280/1,530)	32,221/4,133/(14,615/1,875)
29		sin carga, delantero / trasero	lb/(kg)	8,907/10,373/(4,040/4,705)	8,455/12,324/(3,835/5,590)
Chasis					
30	Llantas	Número de delanteras / traseras		4/2	4/2
31		Tamaño, delantera		8.25x15-14PR	8.25x15-14PR
32		Tamaño, trasera		8.25x15-14PR	8.25x15-14PR
33	Base de rueda		in/(mm)	90.6/(2,300)	90.6/(2,300)
34	Huella	Delantera / trasera	in/(mm)	62.4/61.0/(1,584/1,550)	62.4/61.0/(1,584/1,550)
35	Claridad del piso	carga, en el punto más bajo	in/(mm)	6.9/(176)	6.9/(176)
36		carga, en el centro de la distancia entre ejes	in/(mm)	8.1/(205)	8.1/(205)
37	Frenos	Freno de servicio		Pie / Hidráulico	Pie / Hidráulico
38		Freno de mano		Mano / Mecánico	Mano / Mecánico
Manejo					
39	Batería	Voltaje/Capacidad	V/AH	12/75	12/75
40	Motor	Fabricante / Modelo		PSI4.3L	PSI4.3L
41		Salida nominal (a rpm)	kW@rpm	70 @ 2,500	70/2,500
			HP@rpm	93.8 @ 2,500	93.8/2,500
42		Max. Esfuerzo de torsión	N-m@rpm	283.9 @ 1,800	283.9/1,800
			lb-ft@rpm	209.4 @ 1,800	209.4/1,800
43	Ciclo/Cilindros/Desplazamiento	cc		4/6/4,294	4/6/4,294
44	Transmisión	Tipo		Power Shift	Power Shift
45		Número de velocidades adelante / atrás			2/2
46	Presión operacional	Sistema / Accesorio	bar	190/140	215/140

Nota: Los valores de especificación citados en esta hoja de especificaciones se han redondeado. El rendimiento puede variar debido a las condiciones de funcionamiento. Los productos y las especificaciones están sujetos a mejoras y cambios sin previo aviso.

# Dibujo Dimensional

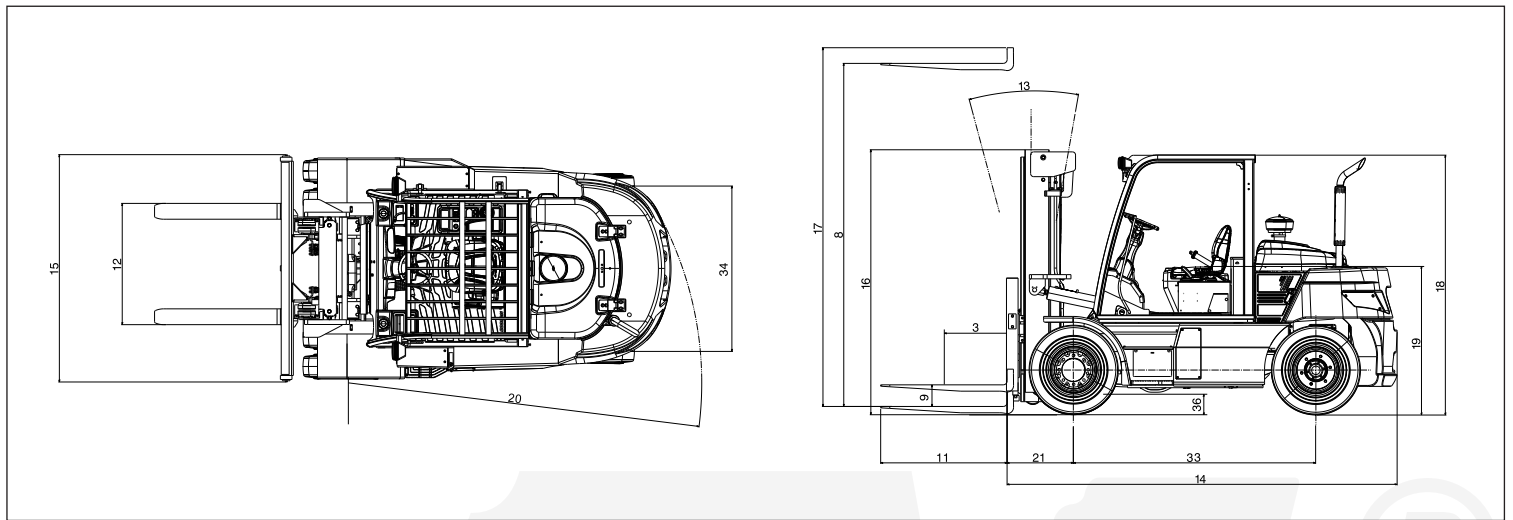

## Especificaciones del mástil y Capacidades nominales

### G60S-7

Tipo de mástil	Altura máxima de la horquilla		Altura máxima rebajada		Altura completamente extendida		Elevación libre		Capacidades de carga nominal			
					Con respaldo de carga		Con respaldo de carga		G60S-7			
									Ángulo de inclinación		Capacidades de carga	
					Neumático doble		Neumático doble					
	in	mm	in	mm	in	mm	in	mm	FWD	BWD	LC/600mm	LC/24in
									deg	deg	kg	lb
STD	118	3,000	98	2,495	168	4,275	8	205	15	10	6,000	13,500
	138	3,500	108	2,745	188	4,775	8	205	15	10	6,000	13,500
	146	3,700	112	2,845	196	4,975	8	205	15	10	6,000	13,500
	157	4,000	118	2,995	208	5,275	8	205	15	10	6,000	13,500
	177	4,500	132	3,345	227	5,775	8	205	15	10	6,000	13,500
	197	5,000	142	3,595	247	6,275	8	205	15	10	6,000	13,500
	217	5,500	151	3,845	267	6,775	8	205	15	10	5,875	12,900
236	6,000	161	4,095	286	7,275	8	205	15	10	5,675	12,450	
FFT	179	4,550	100	2,540	219	5,570	62	1,580	15	10	5,900	12,950
	197	5,000	106	2,690	237	6,020	68	1,730	15	10	5,725	12,550
	220	5,600	114	2,890	261	6,620	76	1,930	15	10	5,500	12,100
	238	6,050	120	3,040	278	7,070	82	2,080	15	10	5,300	11,650

### G70S-7

Tipo de mástil	Altura máxima de la horquilla		Altura máxima rebajada		Altura completamente extendida		Elevación libre		Capacidades de carga nominal			
					Con respaldo de carga		Con respaldo de carga		G70S-7			
									Ángulo de inclinación		Capacidades de carga	
					Neumático doble		Neumático doble					
	in	mm	in	mm	in	mm	in	mm	FWD	BWD	LC/600mm	LC/24in
									deg	deg	kg	lb
STD	118	3,000	98	2,495	168	4,275	8	205	15	10	7,000	15,500
	138	3,500	108	2,745	188	4,775	8	205	15	10	7,000	15,500
	146	3,700	112	2,845	196	4,975	8	205	15	10	7,000	15,500
	157	4,000	118	2,995	208	5,275	8	205	15	10	7,000	15,500
	177	4,500	132	3,345	227	5,775	8	205	15	10	7,000	15,500
	197	5,000	142	3,595	247	6,275	8	205	15	10	7,000	15,500
	217	5,500	151	3,845	267	6,775	8	205	15	10	7,000	15,500
236	6,000	161	4,095	286	7,275	8	205	15	10	6,900	15,100	
FFT	179	4,550	100	2,540	219	5,570	62	1,580	15	10	7,000	15,500
	197	5,000	106	2,690	237	6,020	68	1,730	15	10	7,000	15,500
	220	5,600	114	2,890	261	6,620	76	1,930	15	10	6,725	14,750
	238	6,050	120	3,040	278	7,070	82	2,080	15	10	6,500	14,300

Nota: Las especificaciones del mástil y las capacidades nominales se basan en un chasis estándar con llanta neumática doble y sin cambiador lateral.

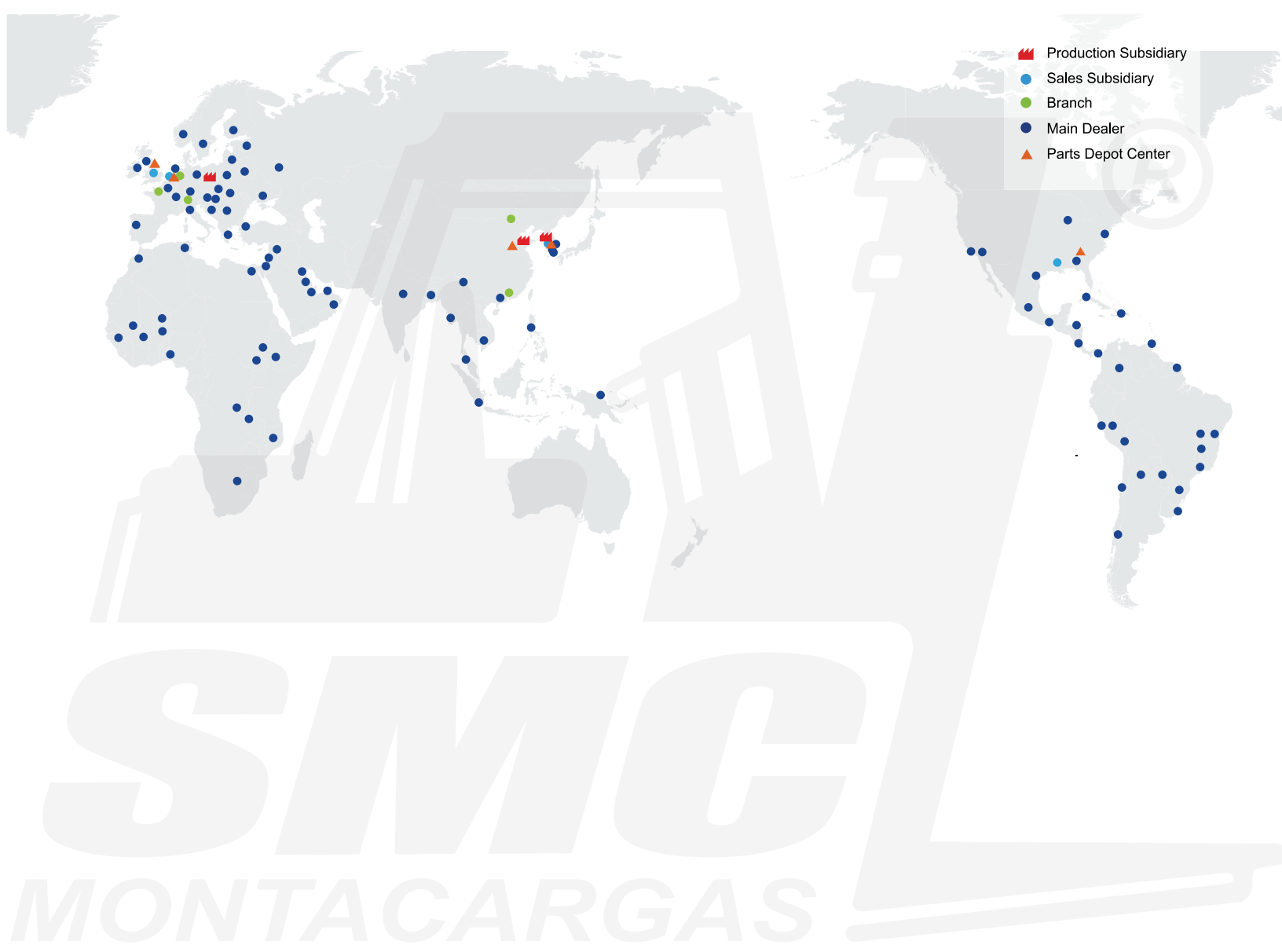

# SMC

## MONTACARGAS



PSCG25N7-V1

AUTHORIZED DEALER

Atenco # 21, Col. Industrial La Perla, Naucalpan,  
Estado de México, México. CP 53340

Tel. ( 55 ) 5371 3300

[www.smc-mex.com.mx](http://www.smc-mex.com.mx)

